

TERMOS DE GARANTIA

I - PRAZO DE GARANTIA

1. A Marcon Indústria Metalúrgica Ltda. dispõe de garantia do produto pelo prazo de **06 (seis) meses** (já inclusa a garantia legal referente aos primeiros noventa dias), contados a partir da data de aquisição pelo primeiro consumidor contra defeitos de projeto, fabricação, montagem e/ou em decorrência de vícios da qualidade do material.

2. A garantia do produto deverá ser manifestada mediante a exibição deste termo, bem como a correspondente **NOTA FISCAL**.

II - EXCLUDENTES DA GARANTIA

1. O presente termo exclui despesas de transporte, frete, seguro, que constituem ônus sobre a responsabilidade do consumidor, e notadamente:

- a) as peças que se desgastam naturalmente com o seu uso regular, manômetro, gaxetas, anéis o-rings, rodas e óleo;
- b) os danos às partes externas do produto (gabinete, painel, etc.) inclusive peças e acessórios sujeitos a danos causados por maus tratos;
- c) os manuseios inadequados e indevidos à finalidade a que se destina o produto e/ou contrariar as recomendações contidas no Manual de Instrução;

III - INVALIDADE DA GARANTIA

1. A garantia ficará automaticamente invalidada nos casos de:

- a) não apresentação da Nota Fiscal de venda, ou documento fiscal equivalente com o Certificado de Garantia;
- b) quaisquer alterações nas características e funcionalidades originais do produto (manutenção, pintura e soldas por sua conta e risco);
- c) remoção, adulteração e/ou alteração do número de série do produto;
- d) ligação do produto na rede elétrica fora dos padrões especificados;
- e) dano (quebra) por acidente e/ou agente da natureza (raio, enchente, maresia, etc.);

IV - LOCAL PARA UTILIZAÇÃO DA GARANTIA

1. Para usufruir desta garantia adicional, o consumidor deverá utilizar-se de um dos postos de Assistência Técnica Autorizada Marcon, dentre aqueles que constem na relação que acompanha o produto.

2. Esta Garantia é válida em todo território da República Federativa do Brasil.

3. O transporte do produto ao posto de serviço autorizado é de responsabilidade do consumidor.

ATENÇÃO

Este termo de Garantia só tem validade, quando acompanhado da NOTA FISCAL correspondente. Conserve-os em seu poder

Marcon Indústria Metalúrgica Ltda. – CNPJ: 57.211.997.0001-46

Endereço: Rua Coelho Neto nº 48 – Cep: 17510-013 – Marília/SP - Brasil

Tel: +55 (14) 3401-2425 - Fax: +55 (14) 3422-3544 - www.marcon.ind.br

TIL MARCON

<http://www.marcon.ind.br>



MANUAL DE INSTRUÇÃO TRANSPALETE TRACIONÁRIO



Nº SÉRIE (cole a etiqueta)
DE FABRICAÇÃO:

CAMPO A SER PREENCHIDO PELO DISTRIBUIDOR:

REVENDEDOR:

CIDADE:

N.F. Nº:

DATA: / /

Assinatura do revendedor

Março / 2022

PREZADO CLIENTE

- Leia atentamente todas as instruções contidas neste manual.
- Oriente a todos os usuários do produto sobre as melhores condições, formas e cuidados na sua utilização, garantindo assim, maior tempo de vida útil do seu equipamento.

SOBRE O TRANSPALETE TRACIONÁRIO

- O transpalete tracionário Marcon sai de fábrica em perfeitas condições de uso, desenvolvido com a tecnologia Marcon, ele consiste em várias ações em transporte interno industrial, armazenamento, etc.
- O transpalete sai de fábrica com óleo hidráulico para operação à temperatura ambiente de 10°C a 30°C. Caso o equipamento for trabalhar continuamente em câmara fria, é necessário substituir o óleo do sistema hidráulico.

ATENÇÃO

Jamais ultrapasse a capacidade de carga máxima especificada:

Distribuída nos garfos: 2000 kg

Distribuída na plataforma de operação: 150 kg

Devido ao programa de melhoria contínua da empresa, as especificações e os produtos presentes neste manual poderão sofrer alterações sem aviso prévio. As figuras contidas neste manual têm caráter meramente ilustrativo.

CUIDADO

- Não movimente pessoas sobre os garfos.
- Nunca execute manobras bruscas com a carga elevada ou em curvas.
- Não movimente seu transpalete com a carga mal distribuída.
- Não utilize o equipamento durante o recarregamento da bateria.
- Para maior durabilidade de sua bateria, sempre após o uso diário (independente do tempo de uso) recarregue-a totalmente (não faça recarregamentos parciais, deixe o carregador desligar automaticamente, e após o recarregamento total, aguarde a luz verde).

PISTÃO EXPLODIDO TRANSPALETE TRACIONÁRIO COM OPERADOR E SEM OPERADOR

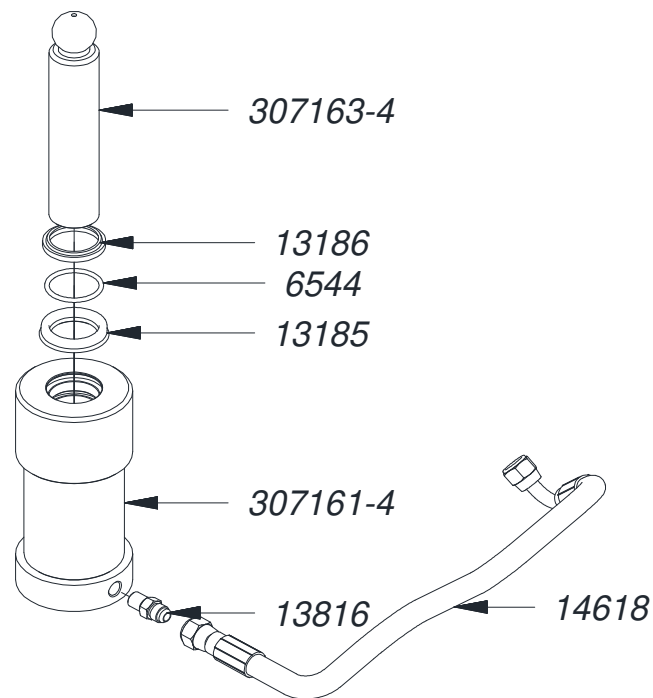

CÓDIGO	NOME DA PEÇA	QT
6544	ANEL O' RING (P 2-222) esp. 3,53 x Ø37,69	1
6696	ÓLEO HIDRÁULICO AW-68	3 L
13185	GAXETA JTV 2500 1500 375 B	1
13186	ANEL RASPADOR D 1500	1
13816	NIPLE 9/16" 18-UNF x G 1/4" 19-BSP	1
14618	MANGUEIRA 1/4" - 2TR E 2TERM. 1 EM 90° E 1 RETO 9/16" X 9/16"-18UNF - 850mm (JIC)	1
307161-4	TUBO DE PRESSÃO TP2-SN1 E	1
307163-4	PISTÃO TP2-SN1 E	1

- Não deixe seu equipamento na chuva e nunca o lave com jatos d'água. Limpe as partes metálicas com pano levemente umedecido e a parte elétrica com ar comprimido a baixa pressão sem umidade ou com pincel macio sem partes metálicas.
- Fazer limpeza e aplicar graxa nova trimestralmente nas graxeiras das rodas.
BS: Indicador de carga da bateria de 0 a 1 em cima da carenagem.
- Durante o movimento o operador deve controlar a velocidade nas curvas, em lugares estreitos, portas ou pisos irregulares. Deve afastar da zona de movimentação pessoal não autorizado.
- Durante a movimentação o condutor deve prestar atenção, ter boa visibilidade para operar seu equipamento.
- Interromper o uso do transpalete quando a bateria estiver com 20% de capacidade, e colocá-la para recarregamento.
- O Transpalete deve ser sempre usado e estacionado fora da chuva, e longe de umidade.
- Os freios de estacionamento são magnéticos, assim que acelerado, automaticamente os freios são desativados e assim que soltar o acelerador os freios também são acionados automaticamente.

CUIDADOS COM A BATERIA

- Recarregá-las diariamente, mesmo que tenham sido pouco utilizadas.
- Execute um ciclo completo de carga com o carregador de bateria (ele desliga automaticamente após a recarga total acendendo a luz verde), isto irá preservar a sua bateria.
- Siga orientação do fabricante da bateria, contidas no manual que acompanha a bateria.
- Ao atingir 80% da carga consumida automaticamente os garfos serão bloqueados e o uso do equipamento deverá ser suspenso até que as baterias estejam totalmente recarregadas.
- Aconselhamos que o nível de água da bateria deve ser verificado a cada 20 dias e a limpeza a cada 7 dias usando vaselina neutra em pasta para lubrificação dos bornes.

CONHECENDO O TIMÃO

- **ACELERADOR** – Para movimentar seu transpalete gire o acelerador conforme o que desejar fazer. Se for para frente gire o acelerador suavemente para frente ou se for para traz, gire o acelerador suavemente para traz.
- **BOTÃO DE ELEVAÇÃO DE CARGA:** Para elevar a carga, apenas pressione o botão de elevação de carga.
- **BOTÃO DE DESCIDA DE CARGA:** Para descer a carga, apenas pressione o botão de descida de carga.
- **BOTÃO DE ALERTA (BUZINA):** Use apenas para chamar a atenção de pessoas para que não ocorra nenhum acidente.
- **BOTÃO DE EMERGÊNCIA:** Em caso de emergência, pressione-o e ele fará com que seu transpalete pare, evitando possíveis acidentes.

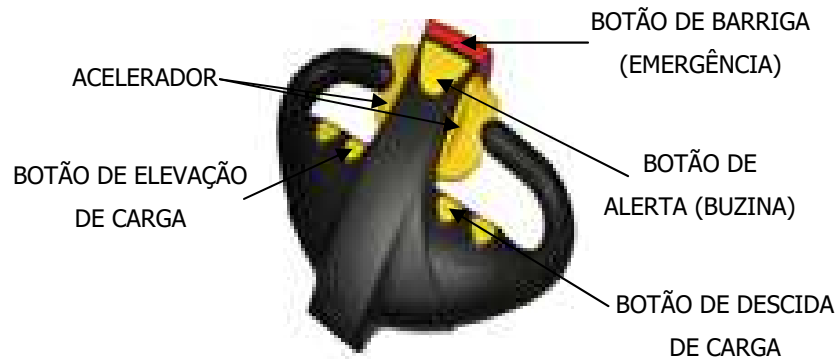

ESQUEMA ELÉTRICO DO TIMÃO

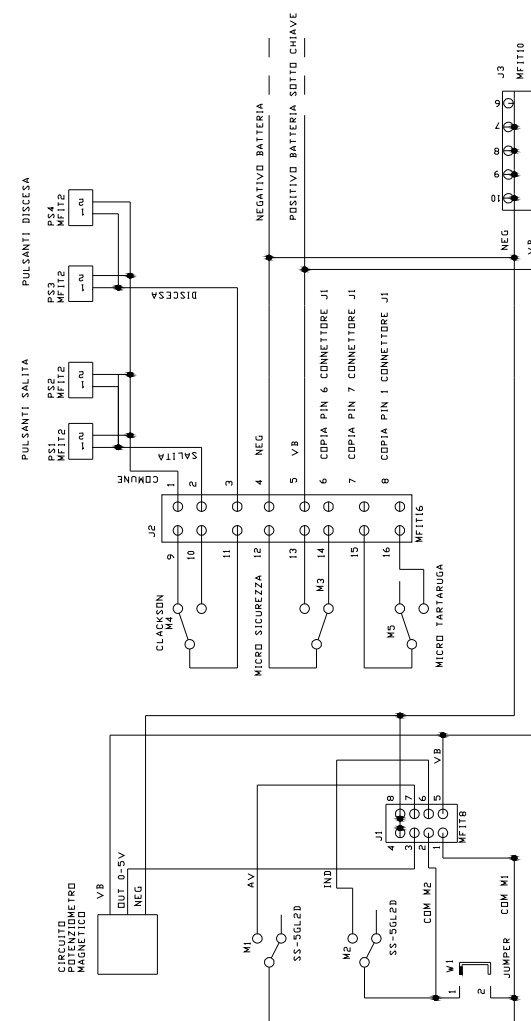

TERMINALI POSITIVO E NEGATIVO DISPONIBILI PER CONFIGURAZIONE MICRO

LIGAÇÃO CONTROLADOR 2430EXPS

- 1 - ALIMENTAÇÃO B+ SUBIDA
- 2 - SUBIDA
- 3 - DESCIDA
- 4 - NEGATIVO B-
- 5 - POSITIVO + TRACÇÃO
- 6 - FRENTE PINO 2 CONTROLADOR
- 7 - RÉ PINO 11 CONTROLADOR
- 8 - SAÍDA PINO 3 DO J1 SINAL 0,5V ENTRA NO PINO 6 CONTROLADOR
- 9 - SAÍDA PINO 13 DO J2 REVERSÃO PINO 13 DO CONTROLADOR
- 10 - RETORNO DA BUZINA

JUM PER NO TIMÃO

- SAÍDA DO PINO 7 J3 LIGA NO PINO 11 DO J2 (-) BUZINA
- SAÍDA DO PINO 2 J3 LIGA NO PINO 2 DO J1 (+) FRENTE
- SAÍDA DO PINO 4 J3 LIGA NO PINO 12 DO J2 (+) REVERSÃO

LIGAÇÃO ELÉTRICA DO TRANSPALETE COM PLATAFORMA

LIGAÇÃO CONTROLADOR E BATERIA
TRANSPALETE COM PLATAFORMA

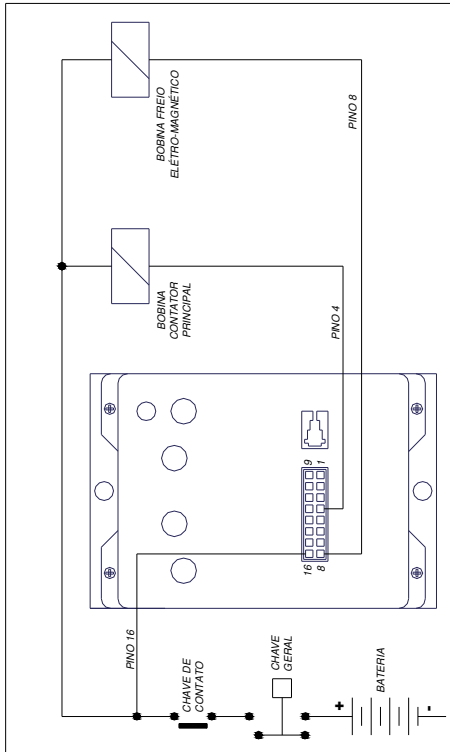

LIGAÇÃO CONTROLADOR E MOTOR
TRANSPALETE COM PLATAFORMA

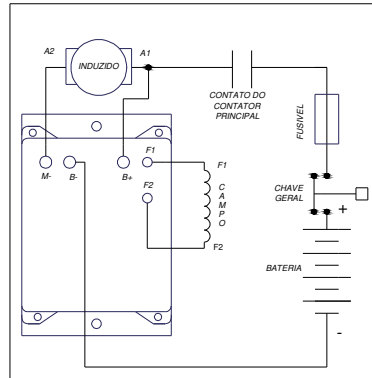

LIGAÇÃO CONTROLADOR E TIMÃO
TRANSPALETE COM PLATAFORMA

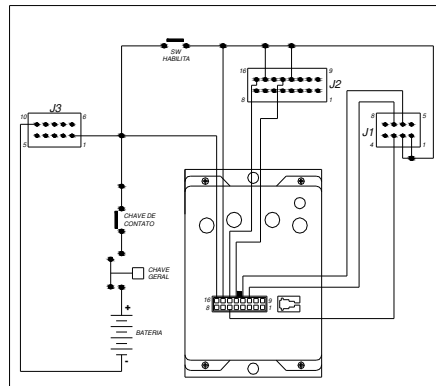

MANUSEIO



Não deixe seu equipamento carregado elevado por longos períodos

- Jamais utilize carga em somente um dos garfos.

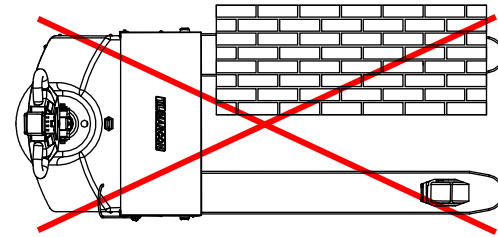

- Introduza totalmente os garfos no palete deixando o equipamento com peso distribuído.

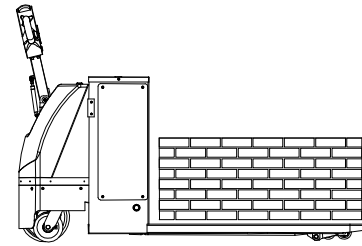

CERTO

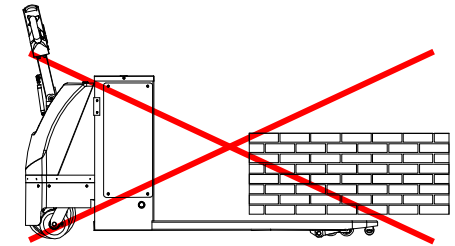

ERRADO

- Para subir ou descer uma rampa, com o transpaleta carregado, o operador deverá segurar o puxador pela parte alta da rampa.

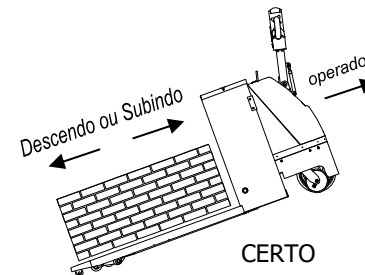

CERTO

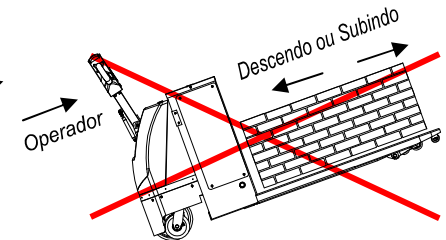

ERRADO

ACIONAMENTO

- Para acionar sua empilhadeira, verifique se as baterias estão totalmente carregadas.
- Para sua empilhadeira funcionar normalmente a chave de emergência e chave geral deverá estar ligado. Porém a primeira chave que deve ser ligada é a chave de emergência, puxando para cima e depois girando a chave geral. Se ligar primeiro a chave geral depois a chave de emergência seu transpalete não irá funcionar então desligue as duas chaves e depois de um tempo de 10 segundos ligue primeiro a chave de emergência.

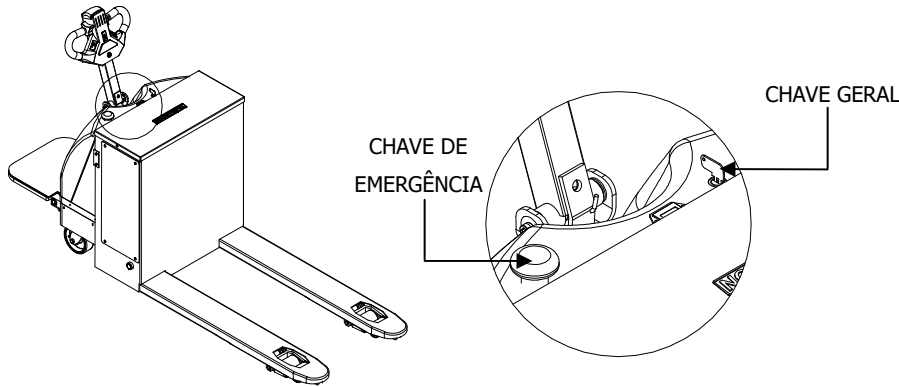

- Para manuseio de sua máquina, mantenha o timão acelerador na posição de 45° graus para que o freio elétrico magnético fique aberto, deixando a sua máquina livre no trajeto a ser percorrido ou em manobras a serem executadas.
Exemplo; em quanto sua máquina está no trajeto, e você vai fazer uma parada normal, o freio de parada pode ser somente o freio regenerativo, ou seja, (freio motor) é só parar de acelerar que o próprio motor faz a parada, caso contrário entra com o freio de estacionamento; paradas rápidas ou bruscas por necessidade, basta retornar o timão na posição original (vertical) ou abaixar totalmente o timão em 90° graus e parar de acelerar para obter a frenagem desejada. (Observe figuras a seguir).
- O botão de barriga é um dispositivo de segurança para o operador, ao andar em marcha ré caso a pessoa venha a ser prensada contra a parede ou objetos indesejáveis na sua costa ocasionando acidentes, a um leve toque no botão de barriga automaticamente a maquina faz a inversão da direção evitando a prensagem do mesmo.

CONECTOR DO CONTROLADOR BU 2430 EXPS

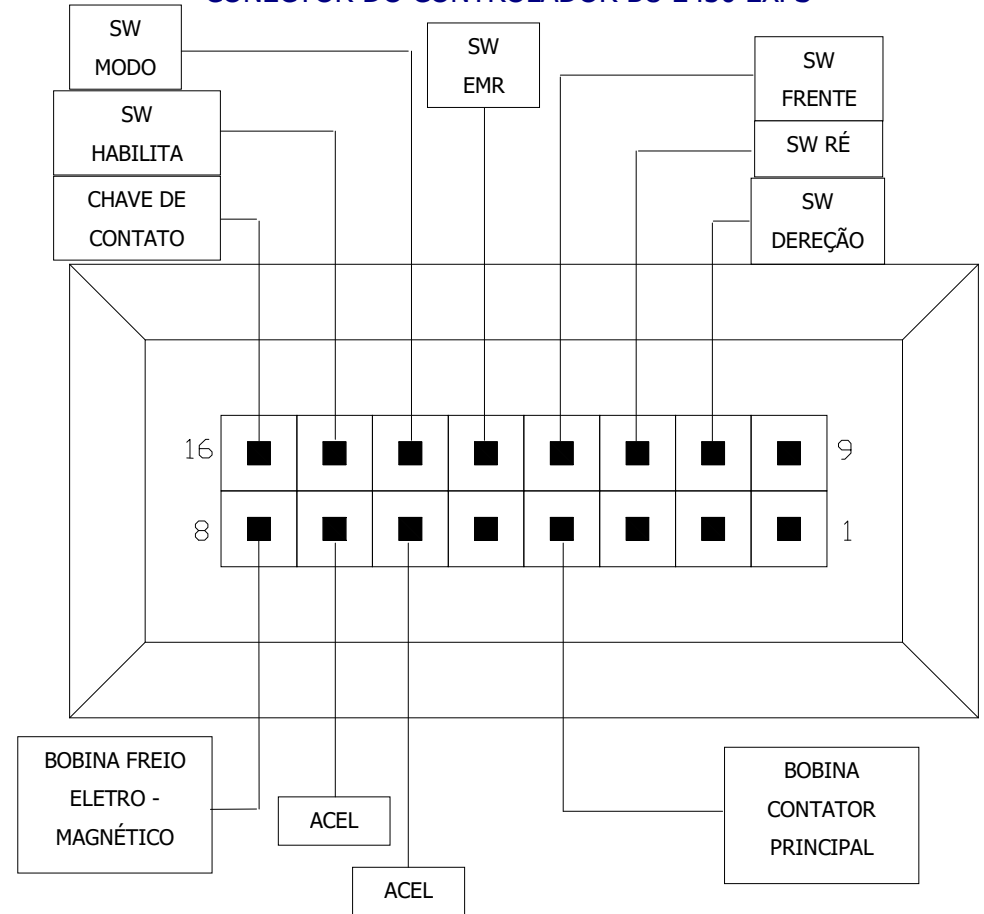

Pino 1: Não utilizado

Pino 2: Não utilizado

Pino 3: Não utilizado

Pino 4: Bobina contator principal

Pino 5: Não utilizado

Pino 6: Acelerador

Pino 7: Acelerador

Pino 8: Bobina freio eletro-magnético (Opcional)

Pino 9: Não utilizado

Pino 10: Sinal de erro do controlador da direção (Opcional)

Pino 11: Switch ré

Pino 12: Switch frente

Pino 13: Switch reversão de emergência

Pino 14: Switch modo (Opcional)

Pino 15: Switch habilita

Pino 16: Chave de contato

LIGAÇÃO CONTROLADOR E TIMÃO

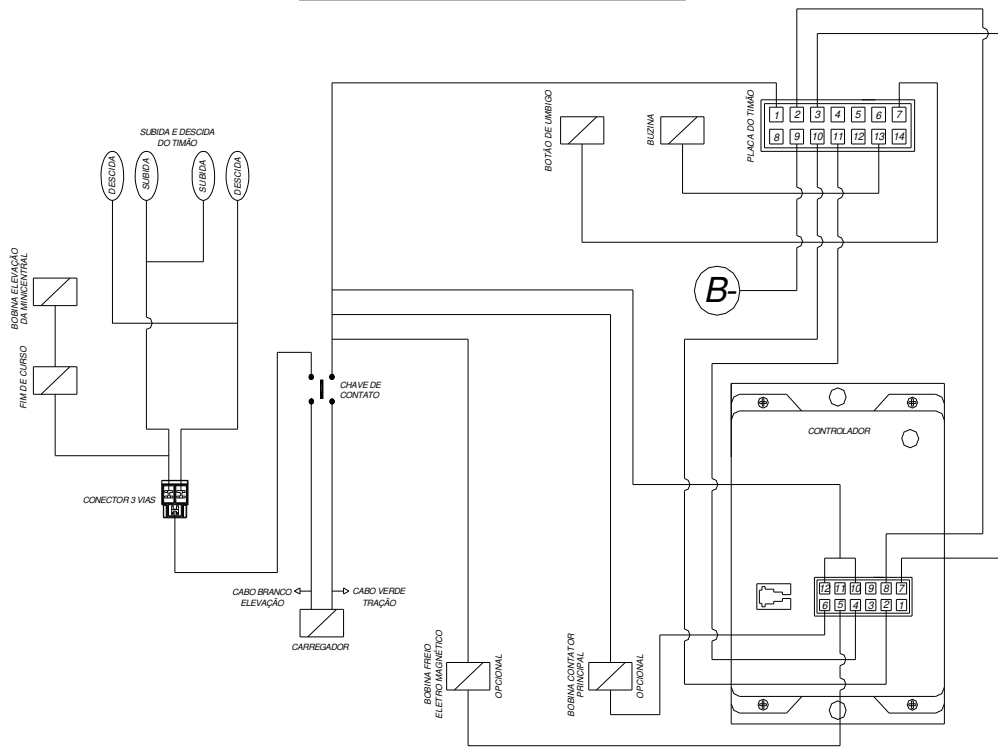

- PINO 1 DO TIMÃO (B+) – (CABO VERDE DO CARREGADOR)
- PINO 2 DO TIMÃO (BOTÃO DE UMBIGO NO) – PINO 8 DO CONTROLADOR
- PINO 3 DO TIMÃO (ACELERADOR 0,5V) – PINO 7 DO CONTROLADOR
- PINO 4 DO TIMÃO (INTERRUPTOR DE ELEVAÇÃO)
- PINO 5 DO TIMÃO (SW2)
- PINO 6 DO TIMÃO (SEM FUNÇÃO)
- PINO 7 DO TIMÃO (BOTÃO DE UMBIGO NO) – BOTÃO DE UMBIGO DO TIMÃO
- PINO 8 DO TIMÃO (VELOCIDADE DE ELEVAÇÃO)
- PINO 9 DO TIMÃO (B-)
- PINO 10 DO TIMÃO (FRENTE) – PINO 2 DO CONTROLADOR
- PINO 11 DO TIMÃO (RÉ) – PINO 4 DO CONTROLADOR
- PINO 12 DO TIMÃO (ABAIXAR)
- PINO 13 DO TIMÃO (SW4) – BUZINA
- PINO 14 DO TIMÃO (SEM FUNÇÃO)

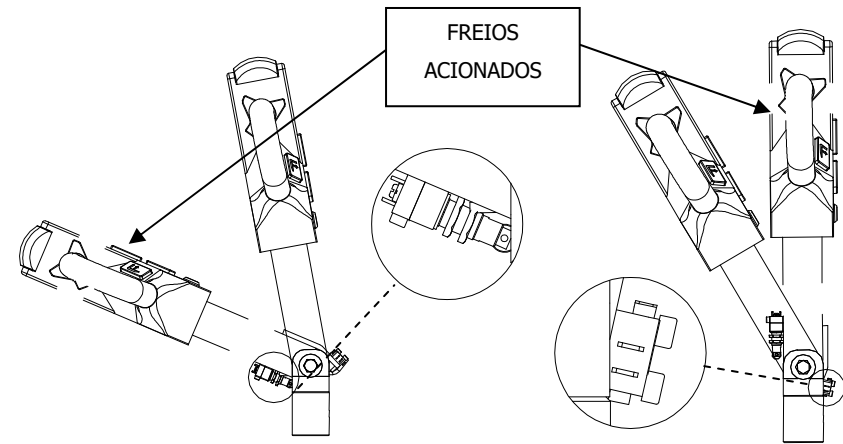

CUIDADOS COM O CARREGADOR DE BATERIA

- Evite o acúmulo de pó ou fuligem fazendo limpeza mensal com jato de ar comprimido seco ou pincel macio.
- Não utilizar o Transpalete enquanto a bateria estiver em carga.

CARREGADOR DE BATERIAS 20 AMPÉRES 24 VOLTS MICROPROCESSADO

- **CARACTERÍSTICAS GERAIS**
 - Tensão de entrada: 220 volts Ac. 50/60 HZ
 - Tensão de saída: 24 volts Dc
 - Corrente de saída: 20 ampéres
 - Construção: compacta
 - Retificação: onda completa
 - Potência em watts:
 - quando 20 ampéres 24 volts 480 watts
 - quando 10 ampéres 24 volts 240 watts
 - quando 05 ampéres 24 volts 120 watts
 - quando 01 ampèr 24 volts 24 watts
- **AUTOMÁTICO:** Quando as baterias estiverem descarregadas o carregador dará 15 ampéres automaticamente e quando estiver carregada dará uma corrente para manter a bateria carregada.
 - Proteção: total contra inversão de polaridade, curto circuito e excesso de amperagem.

- **BLOQUEADOR:** Sistema que permite não descarregar totalmente a bateria, apenas em torno de 30% da carga. Este sistema impede o movimento da máquina quando estiver em carga.
- **TEMPO DE CARGA:** Aproximadamente 8 horas.
- **PRECAUÇÕES**
 - Antes de ligar o aparelho na tomada, verificar se a voltagem corresponde à voltagem do equipamento (220 v).
 - Ligar a garra positiva (vermelha) no borne positivo da bateria e a garra negativa (preto) no borne negativo da bateria.
- **FIO BRANCO:** faz o bloqueio da elevação indicando que a carga da bateria está baixa e deve ser recarregada.
- **FIO VERDE:** faz o bloqueio da tração indicando que a bateria está completamente sem carga.
- **FIO VERMELHO:** positivo da bateria.
- **FIO PRETO:** negativo da bateria.
 - Não utilize a máquina quando estiver em carga.
 - Este equipamento possui um sistema de proteção com disjuntor, caso este desarmar verifique as ligações e arme-o novamente.
- Verifique se a tensão elétrica está compatível com a voltagem do equipamento: 220 volts.
- Não inverta os pólos das baterias, a inversão provoca a queima do fusível de proteção.
- A cada 30 dias verifique o nível de água da bateria, caso esteja baixo complete com água destilada.
- Este equipamento possui um fusível de proteção de 6A na entrada. Caso ele queimar verifique se a tensão da rede elétrica é compatível com a do equipamento (220 V).

IDENTIFICAÇÃO DE INDICADORES DO CARREGADOR

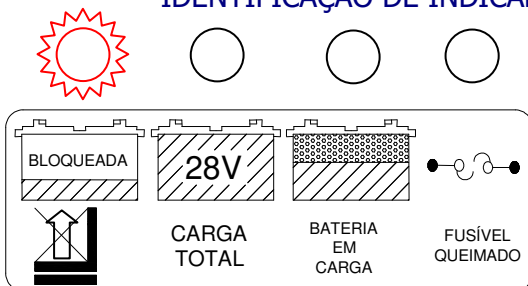

LED. VERMELHO

Indica que a bateria está com a carga baixa.
Tensão da bateria aproximadamente 19,5 volts.
Deve-se carregar até atingir carga máxima

LIGAÇÃO ELÉTRICA DO TRANSPALETE SEM PLATAFORMA

LIGAÇÃO CONTROLADOR E MOTOR
TRANSPALETE SEM PLATAFORMA

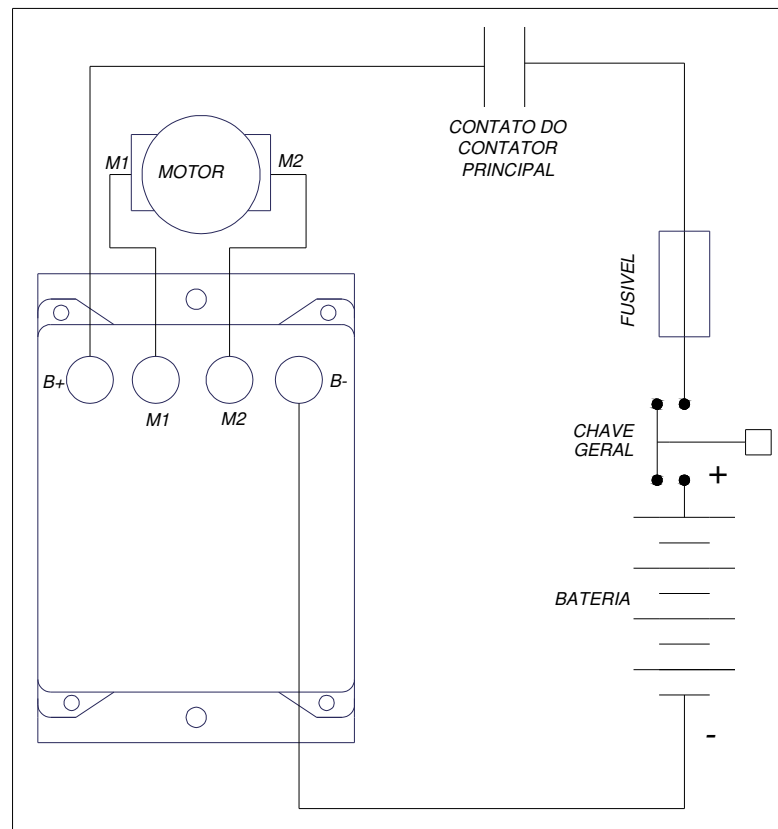

CONECTOR DO CONTROLADOR 20 IP

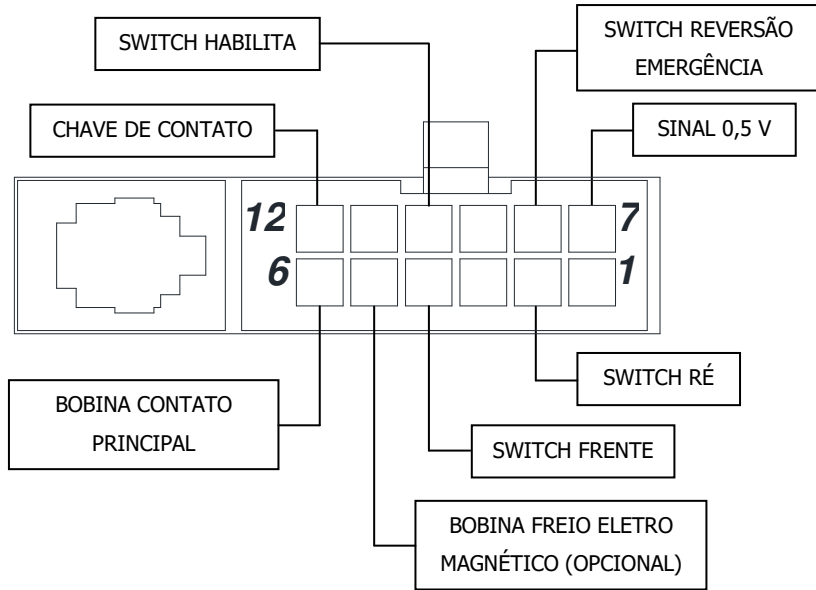

Pino 1: Não utilizado

Pino 2: Switch ré

Pino 3: Não utilizado

Pino 4: Switch frente (acelerador)

Pino 5: Bobina freio eletromagnético (opcional)

Pino 6: Bobina contator principal

Pino 7: Sinal 0,5V

Pino 8: Switch reversão emergência

Pino 9: Não utilizado

Pino 10: Switch habilita

Pino 11: Não utilizado

Pino 12: Chave de contato

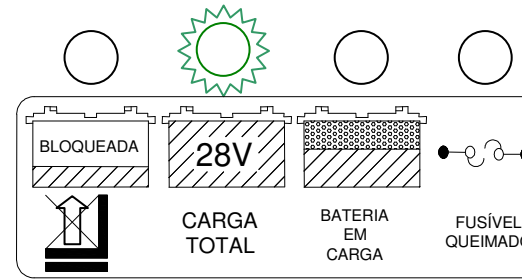

LED. VERDE

Quando piscando indica os últimos 15 minutos de carga restante para completar totalmente a carga da bateria.

Pisca de minuto em minuto até ficar aceso.

Quando permanecer aceso indica carga total 28 volts.

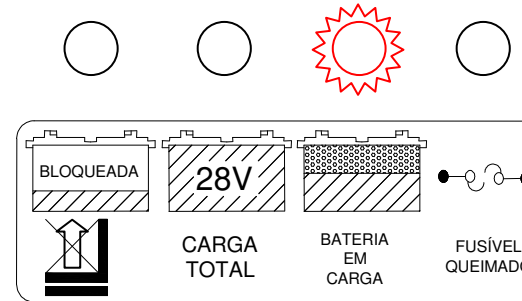

LED. VERMELHO

Quando aceso indica bateria em carga.

Quando piscando indica que a bateria está quase carregada. 28 volts.

Quando em carga a máquina fica bloqueada.

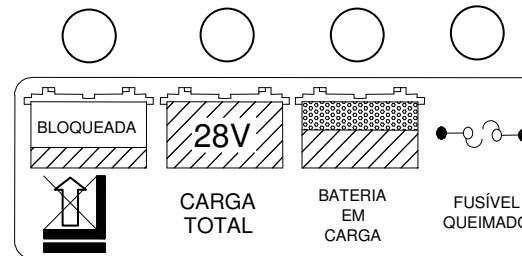

TODOS OS LEDS DESLIGADOS

Indica que a bateria está em regime de trabalho

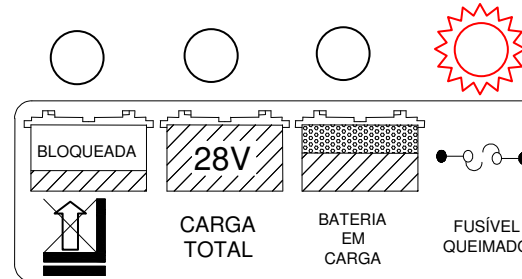

LED. VERMELHO

Quando aceso indica que o fusível queimou.

Quando isto ocorrer troque-o por outro de 30 AMPÉRES e ligue-o novamente

INDICAÇÕES DE FIOS

SAÍDA 24 V
VERMELHO POSITIVO
PRETO NEGATIVO
BRANCO BLOQ. ELEVÇÃO
VERDE BLOQ. TRAÇÃO
REDE ~ 220V

BATERIAS

O BOM DESEMPENHO DE SUA MÁQUINA DEPENDE FUNDAMENTALMENTE DA CARGA DA BATERIA. PROCURE SEMPRE COMPLETAR TOTALMENTE A SUA CARGA

ESPECIFICAÇÕES TÉCNICAS

CARREGADOR DE BATERIA

EMPILHADEIRA COM OPERADOR

MODELO: PX20 60HZ

TENSÃO: 24 V CC 220 V C.A

CORRENTE: 20 AMPERES

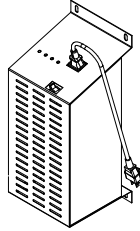

EMPILHADEIRA SEM OPERADOR

MODELO: PX20 60HZ

TENSÃO: 24 V CC 220 V C.A

CORRENTE: 20 AMPERES

MOTOR DE ELEVAÇÃO

EMPILHADEIRA COM OPERADOR

MINICENTRAL HIDRÁULICA: W8010-24 V/2.0KW

RESERVATÓRIO: 5 l

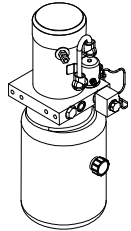

EMPILHADEIRA SEM OPERADOR

MINICENTRAL HIDRÁULICA: W8010-24 V/2.0KW

RESERVATÓRIO: 5 l

CONTROLADOR DE VELOCIDADE

EMPILHADEIRA COM OPERADOR

CONTROLADOR BU ELETRONICS MOD. 2430-EXPS 300A

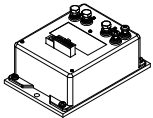

EMPILHADEIRA SEM OPERADOR

CONTROLADOR BU ELETRONICS MOD. 20IP(TENSAO 24 V 200A

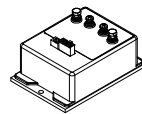

RODA TRACIONÁRIA

EMPILHADEIRA COM OPERADOR

RODA TRACIONÁRIA W1300/24 V/A70/RPM 3400

EMPILHADEIRA SEM OPERADOR

RODA TRACIONÁRIA W1000/24 V/A70/RPM 3500

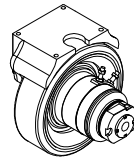
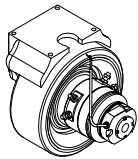

BATERIA

EMPILHADEIRA COM OPERADOR / SEM OPERADOR

BATERIA TRACIONARIA MOURA LOG (12ML140)

AUTONOMIA DAS BATERIAS: 4 HORAS

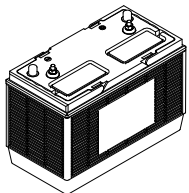

3 – contator colado

Contatos do contator principal colado

Controlador programado p/ funcionar c/ contator principal e no circuito não há o mesmo

4 – V bateria baixa

Bateria descarregada

Terminal da bateria corroído

Defeito interno da bateria

Mau contato no terminal do controlador

Este erro é gerado quando a bateria permanece abaixo do nível mínimo por mais de cinco minutos. A velocidade da máquina é reduzida à velocidade programada no parâmetro

vel monitor.

5 – V bateria alta

Veículo operando com o carregador de bateria ligado

6 – bobinas em curto

Bobina dos contatores em curto

Supressor das bobinas dos contatores em curto

Curto – circuito na fiação

7 – bobinas aberta

Bobina do contator principal aberta ou fio interrompido

8 – temperatura

Temperatura acima de 80°C ou abaixo de -25°C

Carga excessiva no equipamento

Má fixação do controlador

9 – fr re acionados

Comando frente e ré acionada ao mesmo tempo

10 – contator não fecha

contato do contator principal não fecha

contato do contator principal danificado

bobina do contator principal danificada

11 – motor aberto

motor aberto

cabos do motor interrompidos

DIAGNÓSTICO ATRAVÉS DO LED (CONTROLADOR)

- Os controladores micro processados possuem um LED que indica a situação atual do circuito através do número de flashes.

CONTROLADOR BU 2430 EXPS

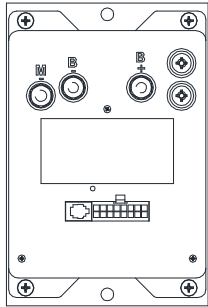

CONTROLADOR 20 IP

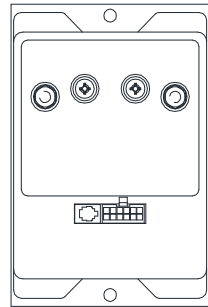

- Vejamos a tabela abaixo:

SEQUÊNCIA DE FLASHES	SIGNIFICADO
LED APAGADO	Controlador desligado
LED ACESO	Sem falhas
1	Falha no acel
2	Motor em curto
3	Contator colado
4	V bateria baixa
5	V bateria alta
6	Bobina em curto
7	Bobina aberta
8	Temperatura
9	Fr re acionados
10	Contat não fecha
11	Motor aberto

POSSÍVEIS CAUSAS

1 – falha no acel

Acelerador danificado

Fiação interrompida

Controlador não programado para o acelerador

2 – motor em curto

Consumo de corrente do motor maior que 30 A

Motor em curto ou com fuga

DIMENSÕES IMPORTANTES TRANSPALETE TRACIONÁRIO SEM PLATAFORMA

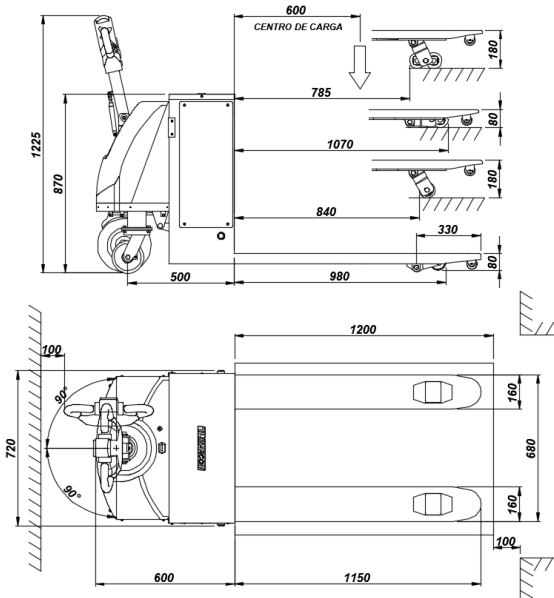

DIMENSÕES IMPORTANTES TRANSPALETE TRACIONÁRIO COM PLATAFORMA

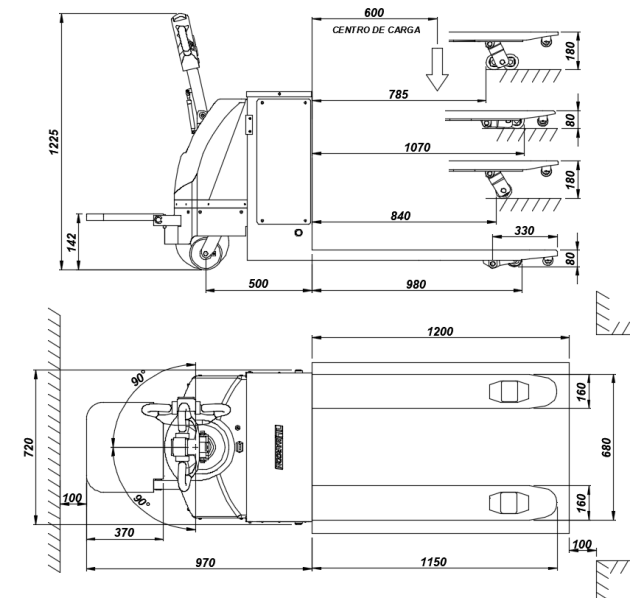

TRANSPALETE TRACIONÁRIO COM PLATAFORMA RODA SIMPLES

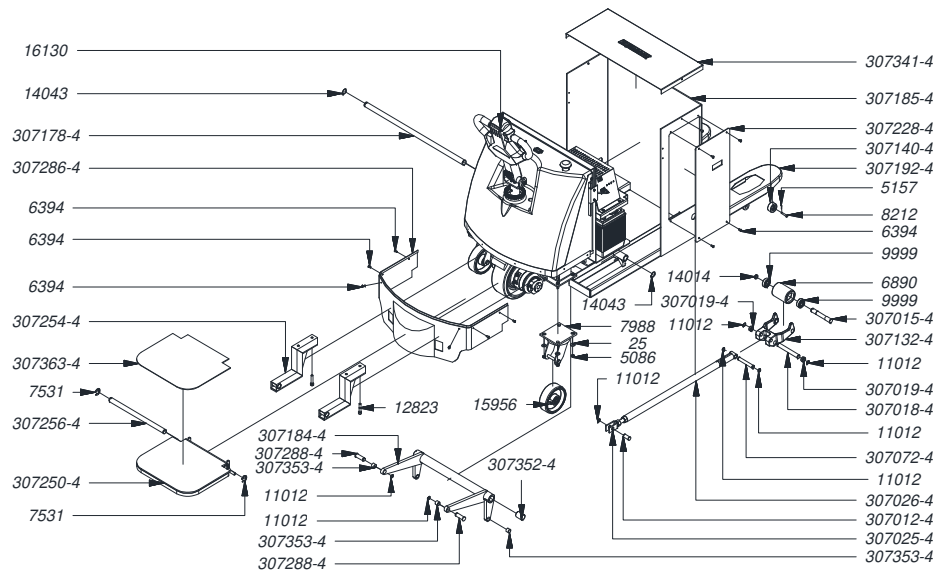

CÓDIGO	NOME DA PEÇA	QT
25	ARRUELA DE AÇO Ø3/8" x Ø23,5 x 1,7	8
5086	PORÇA SEXTAVADA ZINCADA 3/8" UNC CH 9/16"	8
5157	CUPILHA DE AÇO ZINCADO 1/16" x 3/4"	2
6394	PARAFUSO MÃO FENDA CABEÇA REDONDA ZINCADO 1/4" X 1/2"	19
6890	RODA POLIURETANO RUC 74.100.47 RM-61	2
7531	ANEL DE RETENÇÃO - RS 19	2
7988	GARFO GMX 62	2
8212	REBITE ZINCADO COM FURO Ø1/4" X 1 1/2"	2
9999	ROLAMENTO - 620 4Z - ø47x14	4
11012	ANEL DE RETENÇÃO PARA EIXOS Ø14,7	8
12823	PARAFUSO ALLEN COM CABEÇA M10 X 50 X 1,5	4
14014	ANEL DE RETENÇÃO PARA EIXOS DIN 471 - E20	2
14043	ANEL DE RETENÇÃO PARA EIXOS Ø25	2
15956	RODA R 62 PE	2
16130	TIMÃO ACELERADOR MOD. EEF.HALL 2PLUS.SALITA REF.RTH2P	1
307012-4	PINO FIXAÇÃO BRAÇO e PARAFUSO "U" TP2-SN1	2
307015-4	PINO RODA DA FRENTE TP2-SN1	2
307018-4	PINO FIXAÇÃO ARTICULAÇÃO NO CORPO TP2-SN1	2
307019-4	ESPAÇADOR DA RODA MAIOR TP2-SN1	4
307025-4	MONTAGEM DO PARAFUSO EM "U" TP2-SN1	2
307026-4	VARÃO TP2-SN1	2
307072-4	PINO VARÃO ARTICULAÇÃO TP2-SN1	2
307132-4	JUMELO TP2-SN1	2
307140-4	RODA MENOR DO CORPO TP2-SN1	2
307178-4	EIXO CORPO E BRAÇO DE COMANDO TP2-SN1 E	1
307184-4	MONTAGEM DO BRAÇO DE COMANDO TP2-TP1 TO	1
307185-4	CAIXA PRINCIPAL TP2-TP1 TO	1
307192-4	MONTAGEM DO CORPO PALETEIRO TP2-TP1 TO	1
307228-4	TAMPA DA BATERIA TP2-TP1 TO	1
307250-4	MONTAGEM PLATAFORMA TP2-TP1 TO	1
307254-4	MONTAGEM TUBO DE APOIO DA PLATAFORMA TP2-TP1 TO	2
307256-4	EIXO DE ARTICULAÇÃO DA PLATAFORMA TP2-TP1 TO	1
307286-4	CARENAGEM INFERIOR TP2-TP1 TO	1
307288-4	EIXO DE LIGAÇÃO BRAÇO E CORPO TRACIONARIO MTE-18	2
307341-4	TAMPA SUPERIOR TP2-TP1 TO	1
307352-4	BUCHA DE REFORÇO TP2-SN1 E	2
307353-4	BUCHA BRAÇO DE COMANDO TP2-SN1 E	4
307363-4	PLATAFORMA DE BORRACHA TP2-TP1 TO	1

COMPONENTES ELÉTRICOS E TRACIONÁRIOS TRANSPALETE SEM PLATAFORMA

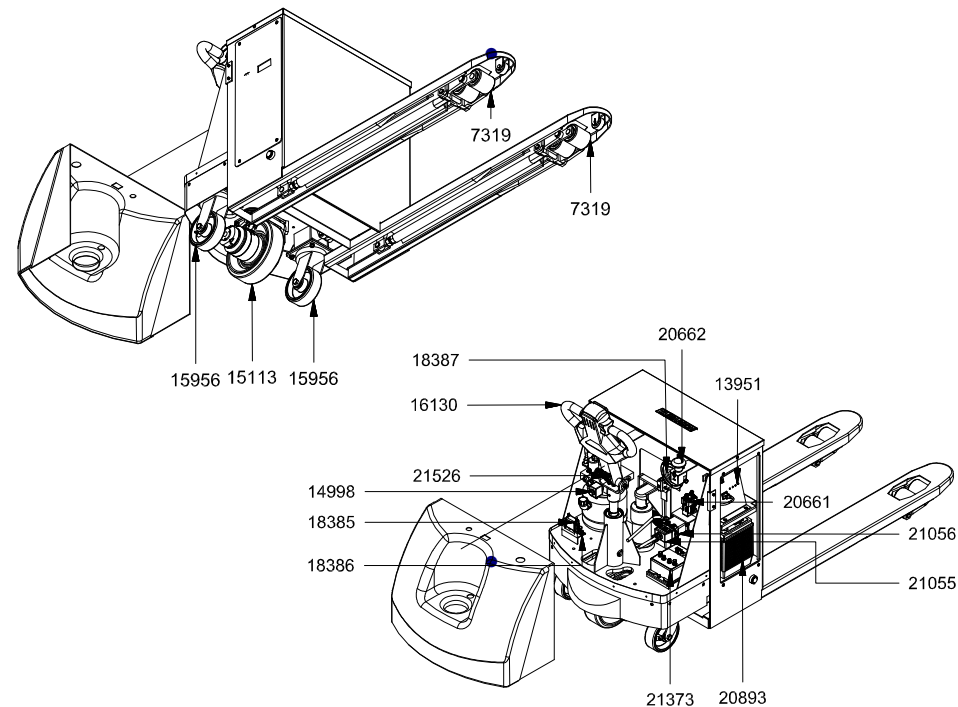

CÓDIGO	NOME DA PEÇA	QT
7319	RODA POLIURETANO RUC 74. 78.47	4
13951	CARREGADOR DE BATERIA 24 VOLTS 20A (PX)	1
14998	MINICENTRAL HIDRÁULICA CE24V30S19AAN	1
15113	MOTOR ELÉTRICO 24 V 1000 W M.P-G 250X76 F8D OPC4616/12R (A4632)	1
15956	RODA R 62 PE	2
16130	TIMÃO ACELERADOR MOD. EEF.HALL 2PLUS.SALITA REF.RTH2P	1
18385	FUSÍVEL 125 A NH00 RETARDADO	1
18386	BASE PARA FUSÍVEL NH00 500 V	1
18387	BUZINA ELETROMAGNÉTICA DPL-1065 24 V 125 MM	1
20661	CONTATOR SW8024DC1	1
20662	CHAVE DE EMERGÊNCIA ED 125A	1
20893	BATERIA TRACIONARIA MOURA LOG (12ML140)	2
21055	CARCAÇA METAL SAIDA SUP (PB10S) MODELO KAP	1
21056	BASE ALTA METÁLICA PB10A - MODELO KAP	1
21373	CONTROLADOR BU ELETRONICS MOD. 20IP(TENSAO 24 V, 200A)	1
21526	CHAVE FIM DE CURSO KAP (M3S 2 15A 250 VAC 15(2,5)A250 V)	1

COMPONENTES ELÉTRICOS E TRACIONÁRIOS TRANSPALETE COM PLATAFORMA

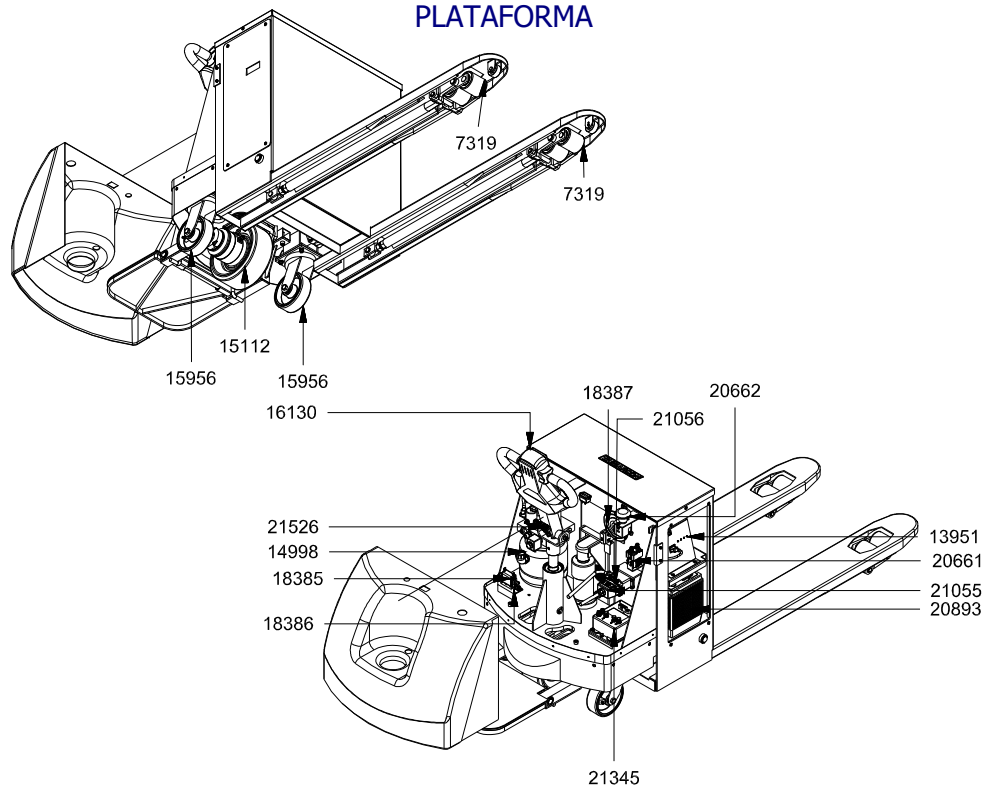

CÓDIGO	NOME DA PEÇA	QT
7319	RODA POLIURETANO RUC 74. 78.47	4
13951	CARREGADOR DE BATERIA 24 VOLTS 20A (PX)	1
14998	MINICENTRAL HIDRÁULICA CE24V30S19AAN	1
15112	MOTOR ELÉTRICO 24 V 1300 W (SEM-ECS)-0,6KM/MT 250 X 76 mm	1
15956	RODA R 62 PE	2
16130	TIMÃO ACELERADOR MOD. EEF.HALL 2PLUS.SALITA REF.RTH2P	1
18385	FUSÍVEL 125 A NH00 RETARDADO	1
18386	BASE PARA FUSÍVEL NH00 500 V	1
18387	BUZINA ELETROMAGNÉTICA DPL-1065 24 V 125 MM	1
20661	CONTATOR SW8024DC1	1
20662	CHAVE DE EMERGÊNCIA ED 125ª	1
20893	BATERIA TRACIONÁRIA MOURA LOG (12ML140)	2
21055	CARÇAÇA METAL SAIDA SUP (PB10S) MODELO KAP	1
21056	BASE ALTA METALICA PB10A - MODELO KAP	1
21345	CONTROLADOR BU ELETRONICS MOD. 2430-EXPS 300A / 24 V	1
21526	CHAVE FIM DE CURSO KAP (M3S 2 15A 250 VAC 15(2,5)A250V)	1

TRANSPALETE TRACIONÁRIO SEM PLATAFORMA RODA SIMPLES

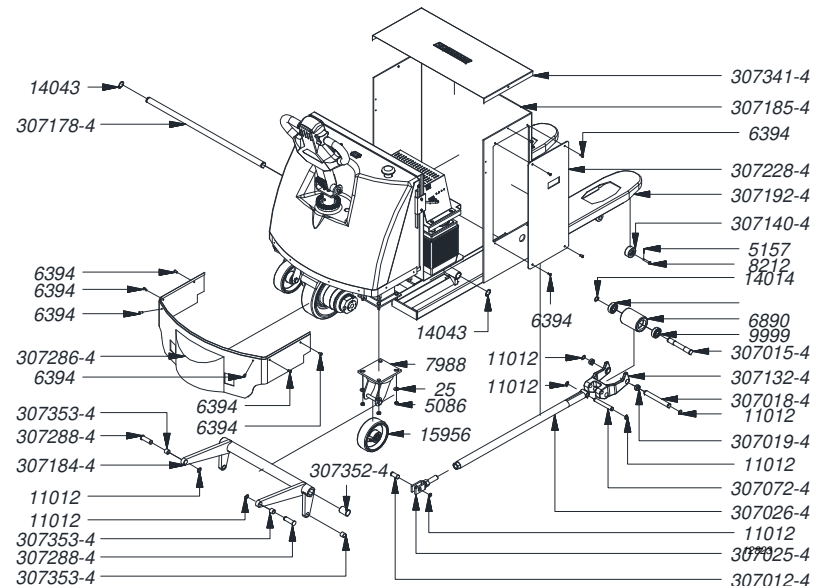

CÓDIGO	NOME DA PEÇA	QT
25	ARRUELA DE AÇO Ø3/8" x Ø23,5 x 1,7	8
5086	PORCA SEXTAVADA ZINCADA 3/8" UNC CH 9/16"	8
5157	CUPIIHA DE AÇO ZINCADA 1/16" x 3/4"	2
6394	PARAFUSO MAQ.FENDA CABECAREDONDA ZINCADA1/4" X 1/2"	20
6890	RODA POLIURETANO RUC 74.100,47 RM-61	2
7988	GARFO GMY 62	2
8212	REBITE ZINCADO COM FURO Ø1/4"X 1 1/2"	2
9999	ROLAMENTO - 620 4Z - ø47x14	4
11012	ANEL DE RETENÇÃO PARA EIXOS Ø14,7	8
14014	ANEL DE RETENÇÃO PARA EIXOS Ø20	2
14043	ANEL DE RETENÇÃO PARA EIXOS Ø25	2
15956	RODA R 62 PE	2
307012-4	PINO FIXAÇÃO BRACO E PARAFUSO "U" TP2-SN1	2
307015-4	PINO RODA DA FRENTE TP2-SN1	2
307018-4	PINO FIXAÇÃO ARTICULAÇÃO NO CORPO TP2-SN1	2
307019-4	ESPAÇADOR DA RODA MAIOR TP2-SN1	4
307025-4	MONTAGEM DO PARAFUSO EM "U" TP2-SN1	2
307026-4	VARÃO TP2-SN1	2
307072-4	PINO VARÃO ARTICULAÇÃO TP2-SN1	2
307132-4	JUMELO TP2-SN1	2
307140-4	RODA MENOR DO CORPO TP2-SN1	2
307178-4	EIXO CORPO E BRACO DE COMANDO TP2-SN1 E	1
307184-4	MONTAGEM DO BRACO DE COMANDO TP2-TP1 TO	1
307185-4	CAIXA PRINCIPAL TP2-TP1 TO	1
307192-4	MONTAGEM DO CORPO PALETEIRO TP2-TP1 TO	1
307228-4	TAMPA DA BATERIA TP2-TP1 TO	1
307286-4	CARENAGEM INFERIOR TP2-TP1 TO	1
307288-4	EIXO DE LIGAÇÃO BRACO E CORPO TRACIONARIO TP2-TP1 TO	2
307341-4	TAMPA SUPERIOR TP2-TP1 TO	1
307352-4	BUCHA DE REFORÇO TP2-SN1 E	2
307353-4	BUCHA BRACO DE COMANDO TP2-SN1 E	4

TRANSPALETE TRACIONÁRIO COM PLATAFORMA RODA DUPLA

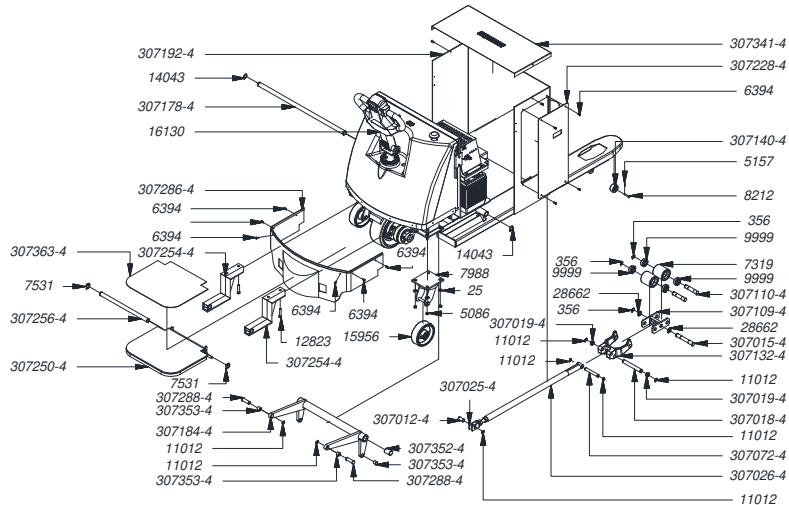

CÓDIGO	NOME DA PEÇA	QT
25	ARRUELA DE AÇO Ø3/8" x Ø23,5 x 1,7	5
356	ANEL DE RETENÇÃO PARA EIXOS Ø17	12
5086	PORCA SEXTÁVADA ZINCADA 3/8" UNC CH 9/16"	8
5157	CUPILHA DE AÇO ZINCADO 1/16" x 3/4"	2
6394	PARAFUSO MAQ.FENDA CABEÇA REDONDA ZINCADO 1/4" X 1/2"	19
7319	RODA POLIURETANO RUC 74. 78.47	4
7531	ANEL DE RETENÇÃO - RS 19	2
7988	GARFO GMX 62	2
8212	REBITE ZINCADO COM FURO Ø1/4"X 1 1/2"	2
9999	ROLAMENTO - 620 42 - ø47x14	8
11012	ANEL DE RETENÇÃO PARA EIXOS Ø14,7	8
12823	PARAFUSO ALLEN COM CABEÇA M10 X 50 X 1,5	4
14043	ANEL DE RETENÇÃO PARA EIXOS Ø25	2
15956	RODA R. 62 PE	2
16130	TIMÃO ACELERADOR MOD. EEF-HALL 2PLUS.SALITA REF.RTH2P	1
28662	ARRUELA LISA ZINC. AÇO 1045 (21,0 X 32,0 X 2,0MM)	4
307012-4	PINO FIXAÇÃO BRAÇO E PARAFUSO "U" TP2-SN1	2
307015-4	PINO RODA DA BRENTE TP2-SN1	2
307018-4	PINO FIXAÇÃO ARTICULAÇÃO NO CORPO TP2-SN1	2
307019-4	ESPAÇADOR DA RODA MAIOR TP2-SN1	4
307025-4	MONTAGEM DO PARAFUSO EM "U" TP2-SN1	2
307026-4	VARÃO TP2-SN1	2
307072-4	PINO VARÃO ARTICULAÇÃO TP2-SN1	2
307109-4	MONTAGEM DO SUPORTE RODA DUPLA TP2 TN1	1
307110-4	EIXO RODA DO CORPO TP2-TN1	4
307132-4	JUMELO TP2-SN1	2
307140-4	RODA MENOR DO CORPO TP2-SN1	2
307178-4	EIXO CORPO E BRAÇO DE COMANDO TP2-SN1 E	1
307184-4	MONTAGEM DO BRAÇO DE COMANDO TP2-TP1 TO	1
307192-4	MONTAGEM DO CORPO PALETEIRO TP2-TP1 TO	1
307228-4	TAMPA DA BATERIA TP2-TP1 TO	1
307250-4	MONTAGEM PLATAFORMA TP2-TP1 TO	1
307254-4	MONTAGEM DO TUBO DE APOIO DA PLATAFORMA TP2-TP1 TO	2
307256-4	EIXO DE ARTICULAÇÃO DA PLATAFORMA TP2-TP1 TO	1
307286-4	CARENAGEM INFERIOR TP2-TP1 TO	1
307288-4	EIXO DE LIGAÇÃO BRAÇO E CORPO TRACIONÁRIO TP2-TP1 TO	2
307341-4	TAMPA SUPERIOR TP2-TP1 TO	1
307352-4	BUCHA DE REFORÇO TP2-SN1 E	2
307353-4	BUCHA BRAÇO DE COMANDO TP2-SN1 E	4
307363-4	PLATAFORMA DE BORRACHA TP2-TP1 TO	1

TRANSPALETE TRACIONÁRIO SEM PLATAFORMA RODA DUPLA

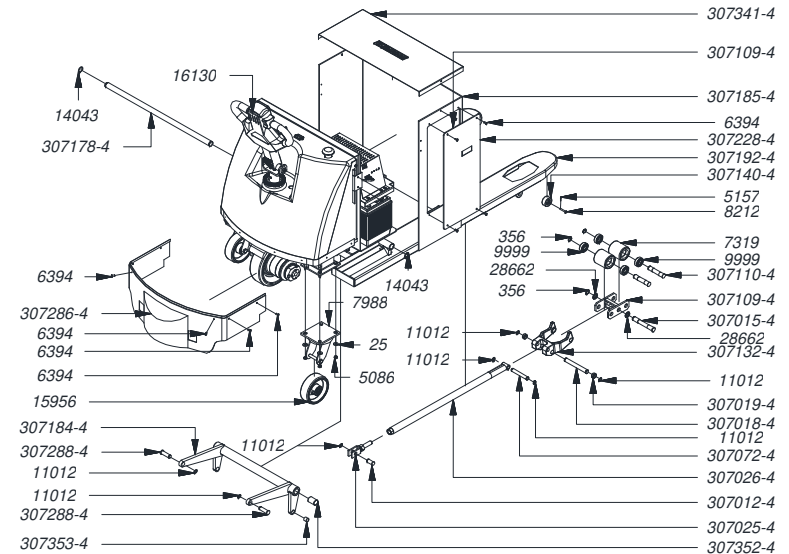

CÓDIGO	NOME DA PEÇA	QT
25	ARRUELA DE AÇO Ø3/8" x Ø23,5 x 1,7	8
356	ANEL DE RETENÇÃO PARA EIXOS Ø17	12
5086	PORCA SEXTÁVADA ZINCADA 3/8" UNC CH 9/16"	8
5157	CUPILHA DE AÇO ZINCADO 1/16" x 3/4"	2
6394	PARAFUSO MAQ.FENDA CABEÇA REDONDA ZINCADO 1/4" X 1/2"	20
7319	RODA POLIURETANO RUC 74. 78.47	4
7988	GARFO GMX 62	2
8212	REBITE ZINCADO COM FURO Ø1/4"X 1 1/2"	2
9999	ROLAMENTO - 620 42 - ø47x14	8
11012	ANEL DE RETENÇÃO PARA EIXOS Ø14,7	8
14043	ANEL DE RETENÇÃO PARA EIXOS Ø25	2
15956	RODA R. 62 PE	2
16130	TIMÃO ACELERADOR MOD. EEF-HALL 2PLUS.SALITA REF.RTH2P	1
28662	ARRUELA LISA ZINC. AÇO 1045 (21,0 X 32,0 X 2,0MM)	4
307012-4	PINO FIXAÇÃO BRAÇO E PARAFUSO "U" TP2-SN1	2
307015-4	PINO RODA DA FRENTE TP2-SN1	2
307018-4	PINO FIXAÇÃO ARTICULAÇÃO NO CORPO TP2-SN1	2
307019-4	ESPAÇADOR DA RODA MAIOR TP2-SN1	4
307025-4	MONTAGEM DO PARAFUSO EM "U" TP2-SN1	2
307026-4	VARÃO TP2-SN1	2
307072-4	PINO VARÃO ARTICULAÇÃO TP2-SN1	2
307109-4	MONTAGEM DO SUPORTE RODA DUPLA TP2 TN1	4
307110-4	EIXO RODA DO CORPO TP2 TN1	4
307132-4	JUMELO TP2-SN1	2
307140-4	RODA MENOR DO CORPO TP2-SN1	2
307178-4	EIXO CORPO E BRAÇO DE COMANDO TP2-SN1 E	1
307184-4	MONTAGEM DO BRAÇO DE COMANDO TP2-TP1 TO	1
307185-4	CAIXA PRINCIPAL TP2-TP1 TO	1
307192-4	MONTAGEM DO CORPO PALETEIRO TP2-TP1 TO	1
307228-4	TAMPA DA BATERIA TP2-TP1 TO	1
307286-4	CARENAGEM INFERIOR TP2-TP1 TO	1
307288-4	EIXO DE LIGAÇÃO BRAÇO E CORPO TRACIONÁRIO TP2-TP1 TO	2
307341-4	TAMPA SUPERIOR TP2-TP1 TO	1
307352-4	BUCHA DE REFORÇO TP2-SN1 E	2
307353-4	BUCHA BRAÇO DE COMANDO TP2-SN1 E	4